

# 特車申請用軌跡作図システム

- ◆ 特殊車両通行許可申請書類に添付する軌跡図としてご利用いただけます
- ◆ 所要道路幅、所要占有幅を計算します
- ◆ セミトレ、ポールトレ、フルトレ、クレーン車、トラック(ダンプ)等の軌跡図が描けます

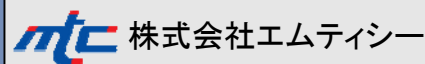

APS-JK Win Ver4.0

http://www.mtc-aps.co.jp

## 入力画面

メイン画面では旋回方向、旋回角度、車種の選択がボタンを押すだけで行えます  
また、確認図があるので、旋回する方向・角度がイメージできます

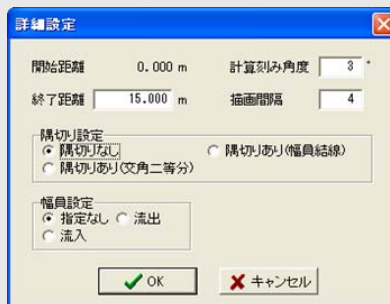
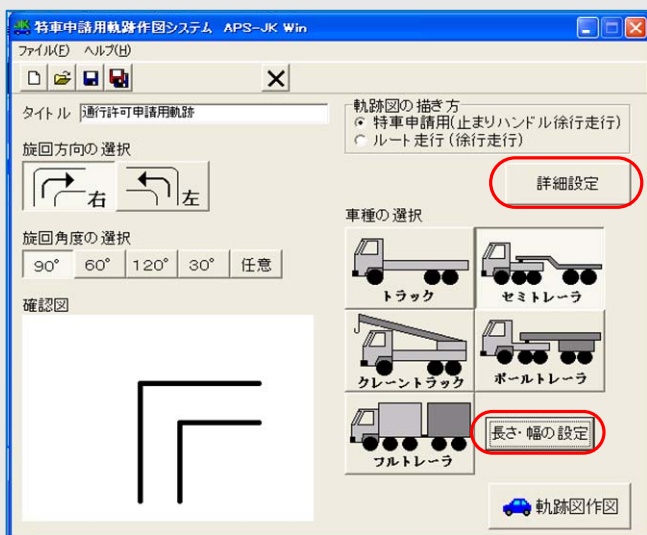

【詳細設定画面】

- ◆ 計算刻み角度と描画間隔を変更できます
- ◆ 開始・終了距離、幅員・隅切りの有無を設定できます

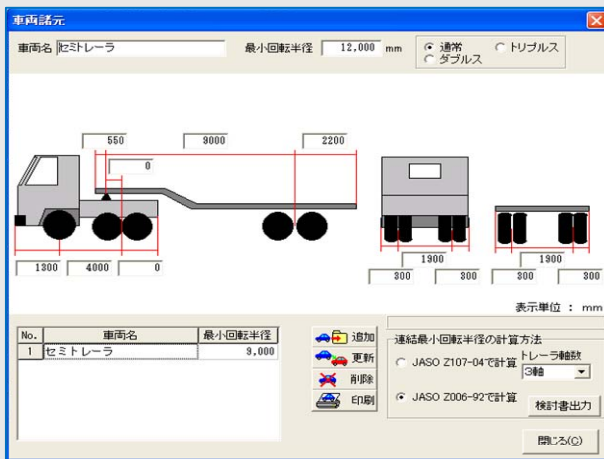

【車両諸元画面】

- ◆ 旋回方向、旋回角度、車種はボタンを押すだけで設定できます
- ◆ 旋回角度は0.001~179.999°まで設定できます
- ◆ 確認図で旋回方向や角度がイメージ確認できます

- ◆ 図上で車両諸元入力ができます
- ◆ 入力した車両諸元の登録ができます
- ◆ 一度登録を行えば、次回から車両を選択するだけでOK
- ◆ 連結車は連結最小回転半径の計算を2種類から選択できます

## 軌跡図出力

軌跡図の印刷、DXF、WMFファイル出力等ができます

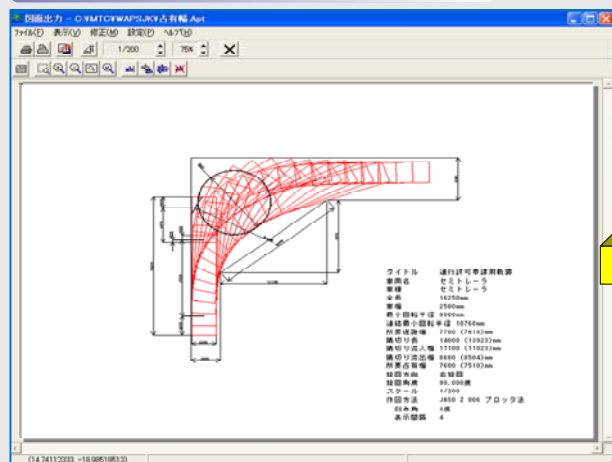

【出力画面】

- ◆ 作図スケール、表示倍率等を変更できます
- ◆ 印刷前に図面で軌跡図を確認できます
- ◆ タイトル位置を自由に変更できます

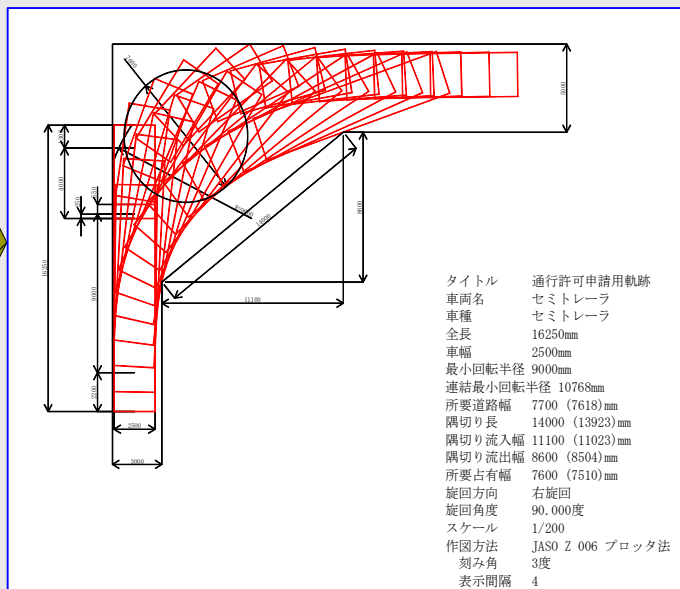

「ドローバー連結ポールトレーラ」への対応

申請頻度の高いドローバー連結ポールトレーラに対応しました  
ドローバー連結により内輪差の小さい走行が可能となります

【新機能】

- ◆ ポールトレーラのドローバー連結の巡回軌跡図が作図できます
- ※ 飛ばし(舵なし)、飛ばし(舵あり)、ドローバーありの3種類の巡回軌跡図を作成できます

【メイン画面】

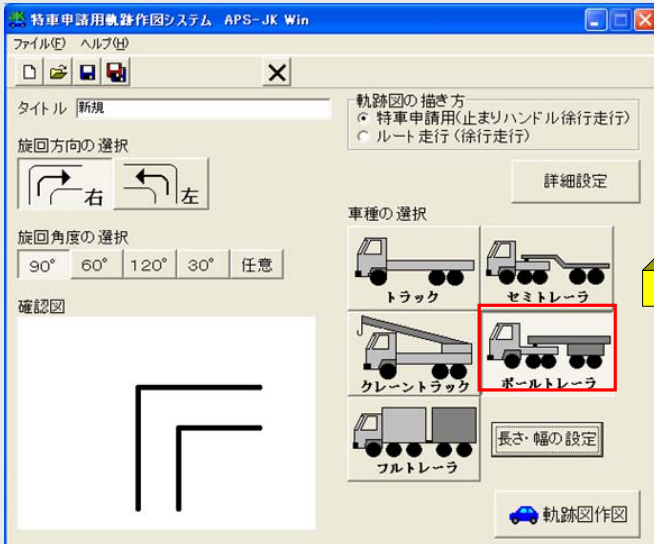

【車両諸元】

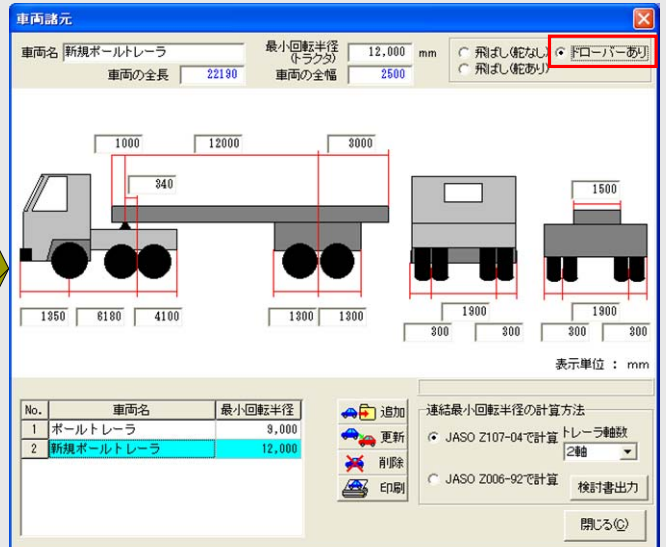

【出力画面】

飛ばし(舵なし)

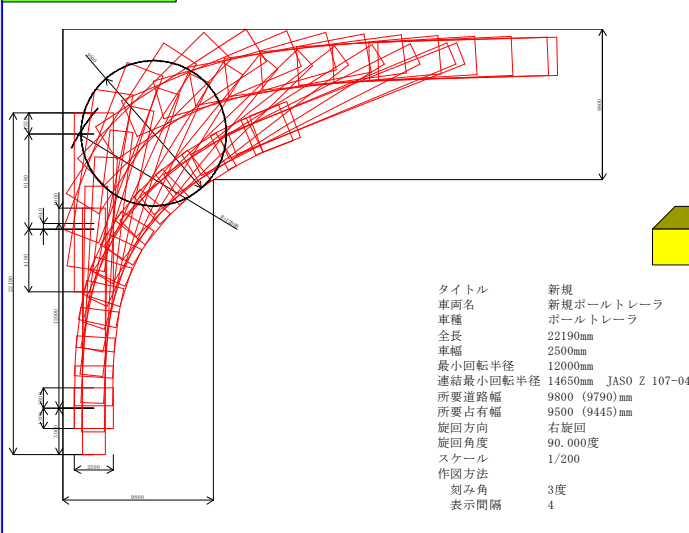

【出力画面】

ドローバーあり

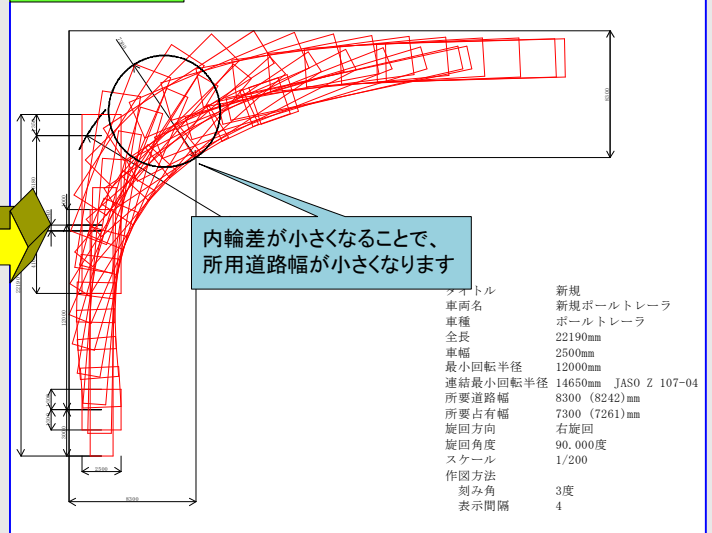

特車申請用軌跡作図システム『APS-JK Win』  
『APS-JK Win』Ver3.0→4.0 バージョンアップ価格  
保守加入ユーザ

¥ 31,500(本体価格 ¥ 30,000)  
¥ 15,750(本体価格 ¥ 15,000)  
無償

■ 製品に関するお問い合わせは

株式会社エムティシー

本社 東京都豊島区池袋2-51-14 TEL03-5396-0521 / FAX03-5396-0525  
 中部営業所 愛知県半田市昭和町1-35 TEL0569-26-5661 / FAX0569-26-5671  
 大阪営業所 大阪市淀川区西中島5-8-21-601 TEL06-4805-6275 / FAX06-6390-8420  
 福岡営業所 福岡市博多区空港前3-4-6-105 TEL092-629-0850 / FAX092-629-0851

URL : <http://www.mtc-aps.co.jp> E-mail : [sale@mtc-aps.co.jp](mailto:sale@mtc-aps.co.jp)

※ Windows は、米国マイクロソフト社の米国及びその他の国における登録商標です。※ 本カタログ記載の仕様・価格につきましては、予告なく変更させていただくことがあります。